

Véhicules Isothermes



Renault Trafic ISO-VAN

(Cellule rapportée)

- Isolation renforcée
- Entretien facile
- Aménagement personnalisable

Isberg by **Gruau**



Option étagères relevables



Déflecteur aéro sur cabine



Etagères inclinées réglables en option



Une porte arrière centrale 870X1700.

GRUAU, VOTRE RÉFÉRENCE UTILITAIRE

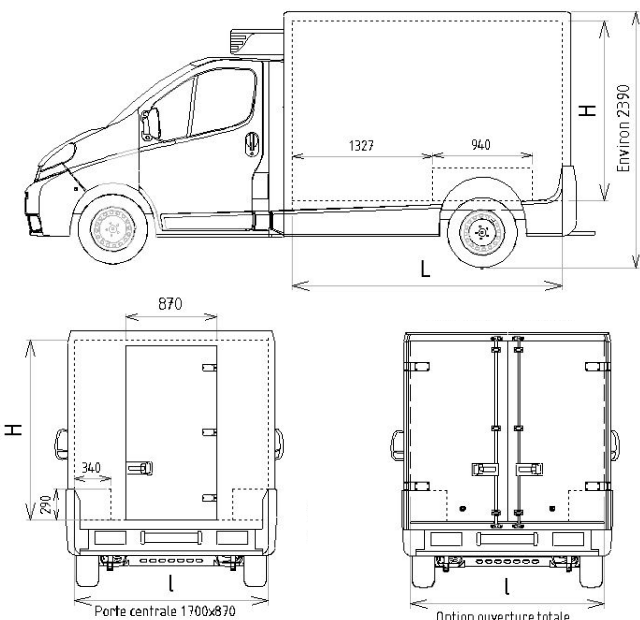

TRAFIC ISO-VAN Plancher cabine	L2H1 Porte arrière centrale	L2H1 2 Portes arrière ouverture totale
Empattement (mm)	3498	3498
Longueur Intérieure (mm)	2550	2470
Largeur Intérieure (mm)	1830	1830
Hauteur Intérieure (mm)	1700	1700

OPTIONS

- Groupe frigorifique.
- Porte latérale battante avant droite.
- Etagères inclinées réglables, fixes ou relevables.
- Rideau à lamelle anti-déperdition (porte arrière – porte latérale).
- Ouverture totale arrière.
- Rail à viande avec crochets mobiles ou fixes.
- Rail d'arrimage et sangles.
- Cloison de séparation isotherme fixe.

VOTRE PROFESSIONNEL GRUAU

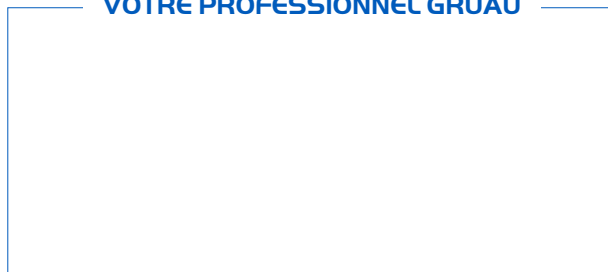

DU VÉHICULE DE BASE ...

TRAFIC Plancher cabine L2H1

ATTENTION : climatisation incompatible avec un groupe (poulie moteur)

Options obligatoires :

- Prise de force moteur

... À LA TRANSFORMATION ISBERG

- Carrosserie isotherme renforcée réalisée en panneaux sandwich polyester lisses teintés blanc avec isolation polyuréthane.
- 1 Porte arrière centrale 870 x 1700.
- 1 siphon d'évacuation.
- 1 éclairage intérieur par un plafonnier.
- 1 marchepied pare-chocs arrière fixe.
- 1 déflecteur aéro sur cabine.

RÉFRIGÉRATION

- Groupe frigorifique (poulie moteur) pour température positive ou négative, fonctionnant par l'intermédiaire d'un compresseur entraîné par le moteur du véhicule pour la version route.
- Pour la version secteur, le groupe est entraîné par un moteur électrique raccordé au secteur (220/1/50- 380/3/50).



ISBERG – 9 Bd Marius et René Gruau – B.P. 4139 – 53941 ST BERTHEVIN CEDEX
Tel : 02.43.66.39.00. – Fax : 02.43.66.39.01. – valerie.lebreton@gruau.com

www.gruau.com

