

Véhicules Isothermes



Peugeot Boxer ISO-VAN (cellule rapportée sur châssis cabine)

- Volume utile important
- Chargement de palettes
- Résistance
- Esthétisme
- Isolation Renforcée
- Agrément technique et sanitaire

Isberg by **Gruau**



2 portes arrière
ouverture 2/3 1/3



2 portes arrière
ouverture totale.

GRUAU, VOTRE RÉFÉRENCE UTILITAIRE

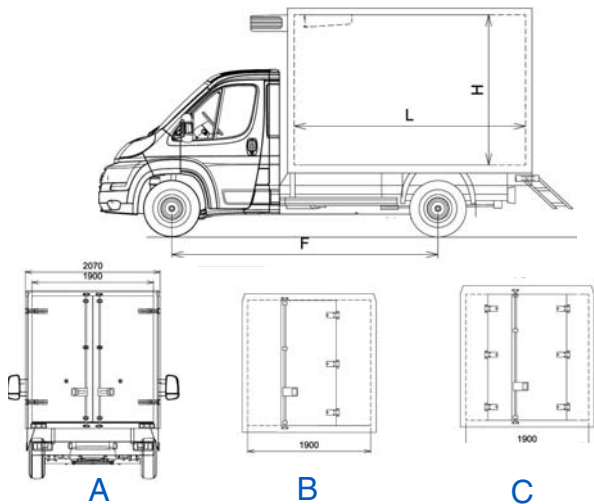

Châssis cabine (En mm)		Empattement	Longueur Intérieure	Largeur Intérieure	Hauteur Intérieure
333L1	Produits frais spécial chariot	3000	2500	1900	1950
	Porte viande	3000	2500	1900	2150
333L2 / 335L2	Produits frais spécial chariot	3450	3000	1900	1950
	Porte viande	3450	3000	1900	2150
335L2S	Produits frais spécial chariot	3800	3300	1900	1950
	Porte viande	3800	3300	1900	2150
333L3 / 335L3	Produits frais spécial chariot	4035	3600	1900	1950
	Porte viande	4035	3600	1900	2150

OPTIONS

- Groupe frigorifique.
- Rideau anti-déperdition.
- Etagère inclinée réglable fixe ou relevable
- Porte latérale battante avant droite ou gauche.
- Rail à viande avec crochets mobiles ou fixes.
- Rail d'arrimage et sangles.
- Cloison de séparation isotherme fixe.

VOTRE PROFESSIONNEL GRUAU

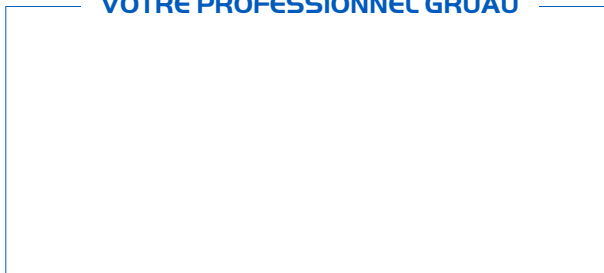

DU VÉHICULE DE BASE ...

BOXER Châssis Cabine 333L1, 333L2, 335L2, 335L2S, 333L3, 335L3.

Option obligatoire : ■ Prise électrique transformateur ■ Rétroviseurs bras moyens ■ Suspension renforcée

Climatisation incompatible avec un groupe (poulie moteur).

...À LA TRANSFORMATION ISBERG

- Carrosserie isotherme renforcée réalisée en panneaux sandwich polyester lisses teintés blanc avec isolation polyuréthane.
- Cadre inox avant et arrière.
- Plancher anti-dérapant sans passage de roues.
- 2 portes arrières ouverture totale (A) ou 2 portes arrières ouverture 2/3 1/3 largeur 1200 mm (C).
- 1 porte arrière centrale 850x1950 (B).
- 1 siphon d'évacuation.
- Eclairage intérieur par plafonnier.
- 1 marchepied escabeau 2 marches coulissantes.
- Plinthe aluminium en bas de parois.

RÉFRIGÉRATION

- Groupe frigorifique (poulie moteur) pour température positive ou négative, fonctionnant par l'intermédiaire d'un compresseur entraîné par le moteur du véhicule pour la version route.
- Pour la version secteur, le groupe est entraîné par un moteur électrique raccordé au secteur (220/1/50-380/3/50).

UTILISATION

- Véhicule destiné au transport et à la distribution de denrées alimentaires périssables, livré avec l'Agrément ATP et certifié par le GIE Cemafroid.

ISBERG – 9 Bd Marius et René Gruau – B.P. 4139 – 53941 ST BERTHEVIN CEDEX
Tel : 02.43.66.39.00. – Fax : 02.43.66.39.01. – valerie.lebreton@gruau.com

www.gruau.com